

Комод Свен

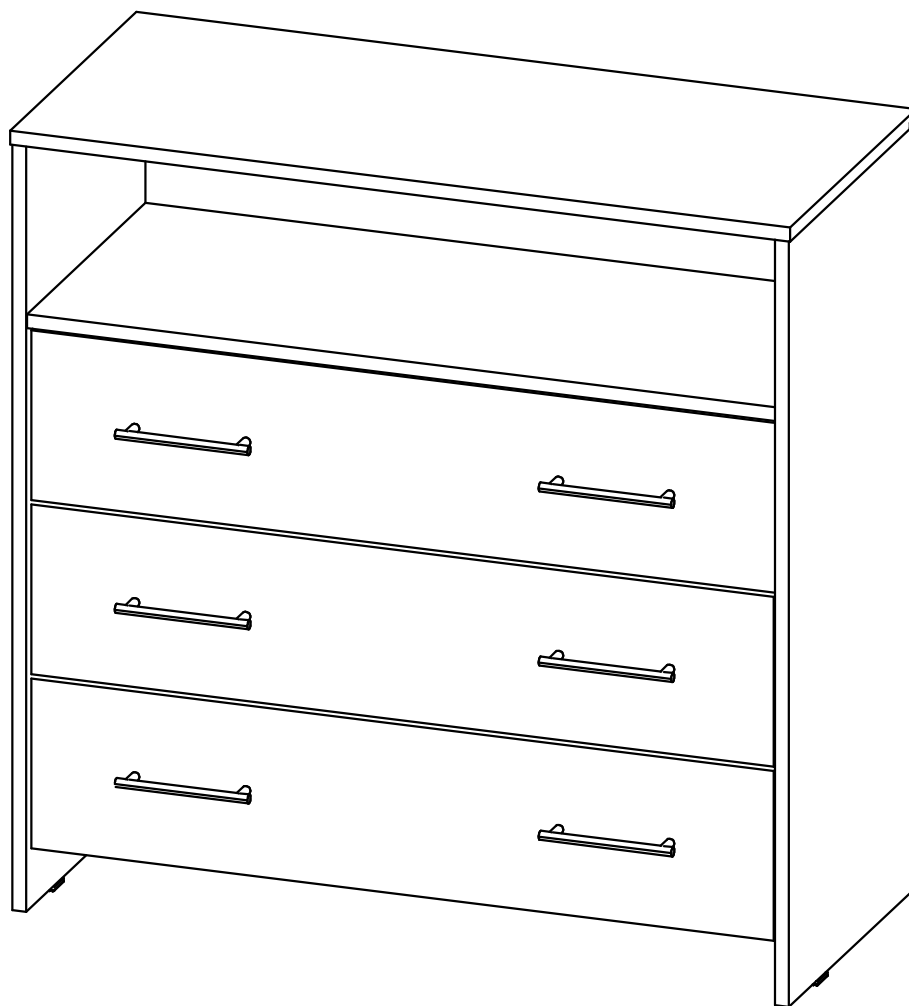













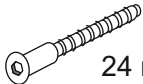

Высота - 900 мм
Ширина - 900 мм
Глубина - 400 мм

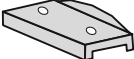
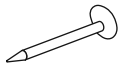
PROXSON

правила хорошего сна

Спецификация					
№ детали	Наименование детали	Размер деталей		Материал	Кол-во
1	Бок комода	884	398	ДСП 16 мм	2
2	Крыша	900	400	ДСП 16 мм	1
3	Пол	864	374	ДСП 16 мм	1
4	Задняя стенка верхняя	876	208	ДВП 4 мм	1
5	Задняя стенка	602	437	ДВП 4 мм	2
6	Фасад ящика	200	860	МЭ+ДСП 16 мм	3
7	Боковая стека ящика	300	136	ДСП 16 мм	6
8	Дно ящика	818	280	ДВП 4 мм	3
9	Задняя стенка ящика	806	136	ДСП 16 мм	4
10	Полка	864	376	ДСП 16 мм	1

Таблица фурнитуры комода

Ф-1 Винт для (минификса)  12 шт.	Ф-2 Стяжка эксцентриковая (минификс)  12 шт.	Ф-3 Ключ шестигранный  1 шт.
Ф-4 Заглушка для (минификса)  12 шт.	Ф-5 Направляющие 300 мм.  3 комплекта	Ф-6 Конфирмат (евровинт)  24 шт.
Ф-7 Заглушка к конфирмату  25 шт.	Ф-8 Шкант 8x30  12 шт.	Ф-9 Подпятник  4 шт.
Ф-10 Гвоздь  20 шт.	Ф-11 Саморез 3,5x15  60 шт.	№ 12 Скоба для ДВП  8 шт.
Ф-13 Заглушка для самореза  12 шт.	Ф-14 Ручка-скоба  6 шт.	Ф-15 Винт вариационный  12 шт.
Ф-16 Планка соединительная  585 мм	Ф-17 Фиксатор для ДВП  20 шт.	

Уважаемый покупатель!

Благодарим Вас за приобретение нашей продукции. Убедительно просим Вас принять к сведению настоящую информацию для потребителей и следовать ее рекомендациям.

Для удобства транспортировки и предохранения от повреждений мебель поставляется в разобранном виде. В целях повышения надежности и долговечности изделий, улучшения их качества, повышения эстетичности и комфортабельности, производитель оставляет за собой право совершенствования конструкций изделий, замены крепежной фурнитуры без внесения изменений в настоящую инструкцию.

Прежде чем приступить к сборке, проверьте комплектность согласно комплекточной ведомости, и внимательно ознакомьтесь с настоящей инструкцией.

Правила сборки.

Сборку следует производить на ровном полу, покрытым тканью или бумагой, во избежание повреждений кромок и загрязнения мебели. Сборку корпуса следует производить в горизонтальном положении. Необходимо соблюдать осторожность, чтобы не повредить отделанные поверхности. Детали при сборке необходимо закреплять прочно под прямым углом, не допуская их качания.

Для сборки потребуются угольник, молоток, отвертки и рулетка.

Проверить комплектность каждого пакета по имеющемуся на них маркировке.

Внимание! Проверьте наличие фурнитуры и метизов.

Перед началом сборки необходимо определить расположение деталей в изделии в соответствии со схемой сборки.

Сборка комода

Сборка комода начинается с установки направляющих (Ф-5) к бокам (дет. 1) в надсверленные отверстия саморезами 3,5x15 (Ф-11) рис.1 А.

К нижним торцам боковин прибейте подпятники (Ф-9) с помощью гвоздей (Ф-10)

В отверстия диаметром 15мм установите эксцентрики (Ф-2), в отверстия 5мм вверните винт (Ф-1), в отверстия рядом установите шканты (Ф-8)



Рис.1 Сборка корпуса комода

Соедините один из боков с дном (дет.3) и полкой (дет.10) с помощью эксцентриковой стяжки. Для этого заведите винт в эксцентрик и поверните эксцентрик по часовой стрелке до упора.

Далее одну заднюю стенку (дет.5) заведите в паз дна и бока. На свободный край задней стенки «наденьте» соединительную планку.

К полученной конструкции с помощью эксцентриковой стяжки присоедините другой бок, предварительно заведя вторую заднюю стенку (дет.5) в планку и паз бока.

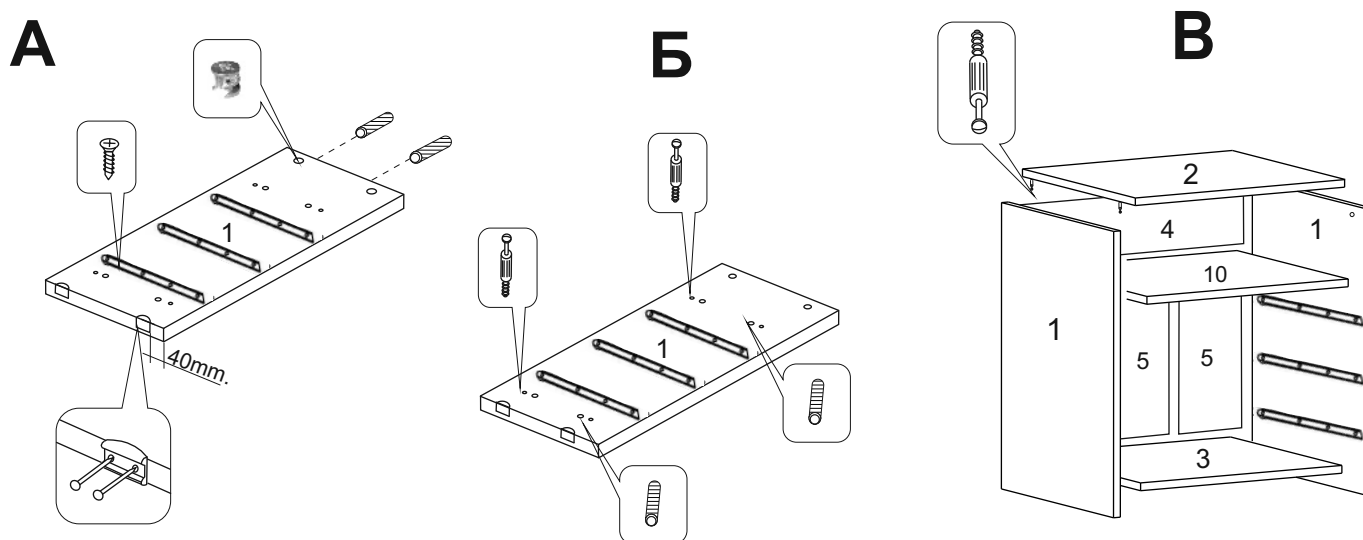
Поставьте корпус комода вертикально.

В пазы боков заведите заднюю стенку (дет.4). Сверху установите крышу (дет.2) с помощью эксцентриковой стяжки (Ф-2) и винта (Ф-1) рис.1 В.

Заднюю стенку закрепите фиксаторами Ф-15, устанавливая их через каждые 15см по периметру паза. Для этого прижмите углом фиксатора заднюю стенку и закрепите саморезом 3,5х25 (Ф-12).

Стык верхней задней стенки и нижних стенок зафиксируйте с помощью скобы для ДВП (Ф-12) и гвоздей. Прибейте гвоздем сквозь скобу стенки к торцу полки (дет.10).

Закройте видимую фурнитуру заглушками (Ф-4, Ф-7).

Сборка ящика.

Установить боковые стенки (дет. 7) к задней стенке и фасаду ящика (дет. 6,9) и закрепить с помощью конфирматов (Ф-6).

Предварительно заведя дно ящика (дет.8) в пазы на боковинах.

К боковинам ящика в надсверленные отверстия крепить направляющие (Ф-5) на саморезы 3,5х15 (Ф-11) (см. раздел Установка направляющих).

Установить ручку (Ф-14) с помощью вариационного винта (Ф-15), предварительно «обкусив» винт до нужной длины.

Закройте видимую фурнитуру заглушками (Ф-7, Ф-13).



Рис.2 Сборка ящика комода

Установка направляющих.

1. В комплекте находится пара шариковых направляющих. В самом начале монтажа необходимо раскрыть их. Это необходимо для удобства монтажа.
2. Каждая направляющая состоит из двух съёмных, зафиксированных частей. Поэтому возьмите и отодвиньте ножку фиксатора вниз и аккуратно вытащите съёмную часть направляющей.(рис.3а).
3. Теперь у нас каждая направляющая состоит из двух съёмных частей (рис.3б). Съёмные части №1 крепятся к боковине ящика, а части №2 к боковине ниши, где будет ящик. Съёмная часть направляющей №1 крепится к боковой стенке ящика. У нас она крепится посередине ящика на саморезы 3,5x15.(рис.3в).
4. Передняя часть направляющей должна быть в заподлицо с передней стенкой ящика (где будет крепиться фасад). На самой съёмной части направляющей большое количество отверстий разной формы (круглые, горизонтальные, вертикальные).
 - а) Горизонтальные отверстия дают возможность передвинуть направляющую вперёд, назад на 1-2 мм.
 - б) Вертикальные отверстия соответственно дают возможность передвинуть направляющую в вверх или вниз на 1-2 мм. Это бывает необходимо при монтаже фасада (если допущена незначительная ошибка при установке направляющей).
 - в) Круглое отверстие – для фиксирования точного положения направляющей.Из этого следует, что монтировать направляющие следует начинать с горизонтального отверстия (возможно, Вы не сможете сразу точно закрутить направляющую в заподлицо с передней стенкой ящика, а горизонтальное отверстие позволит передвинуть направляющую вперёд, назад).
5. Затем следует застопорить направляющую, закрутите саморез в круглое отверстие. Горизонтальные отверстия используйте только временно, после нахождения точного положения направляющей, застопорите её, закрутив саморез в круглое отверстие. Если это не сделать, то со временем ящик опустится вниз.
6. Теперь как установить шариковые направляющие к боковине ниши. Передняя часть направляющей должна быть заглублена на 20 мм относительно края боковины ниши, на которую крепится направляющая (рис.3в).
7. Дальнейшая установка аналогичная креплению направляющей №1.

ВНИМАНИЕ!

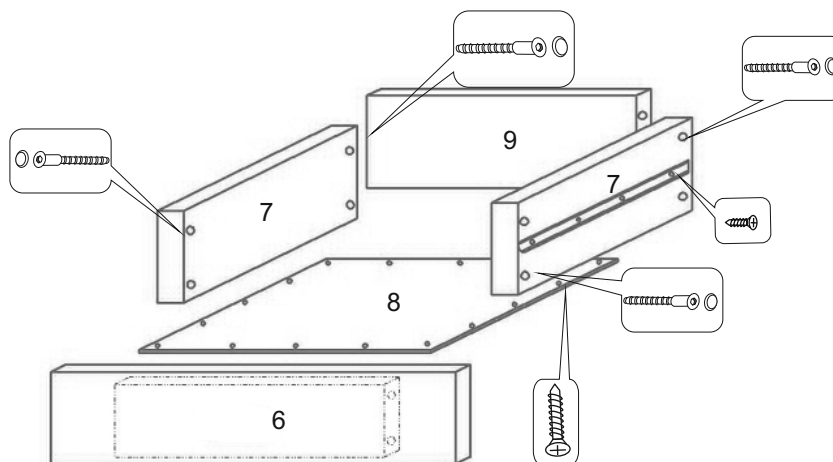
Направляющие полного выдвижения с доводчиком имеют характерную особенность эксплуатации - ящик необходимо выдвигать, прилагая усилие в начале хода, при закрывании также необходимо толкнуть ящик с определенным усилием, чтобы сработал механизм автоматического задвижения.

Во избежание перекоса, прилагать усилие во время хода ящика нужно по центру фасада.



рис.3а



рис.3б

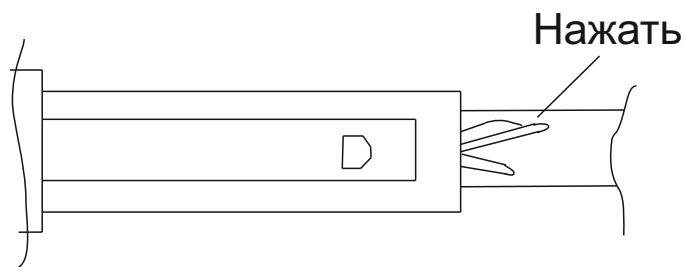
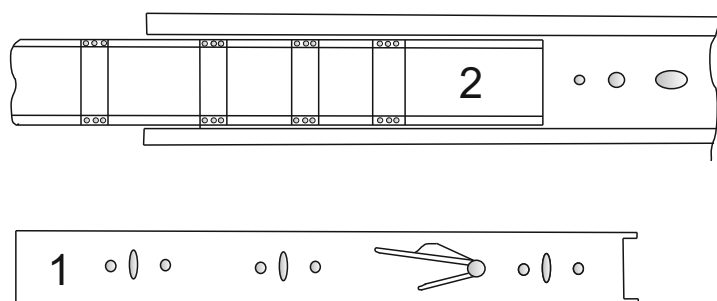
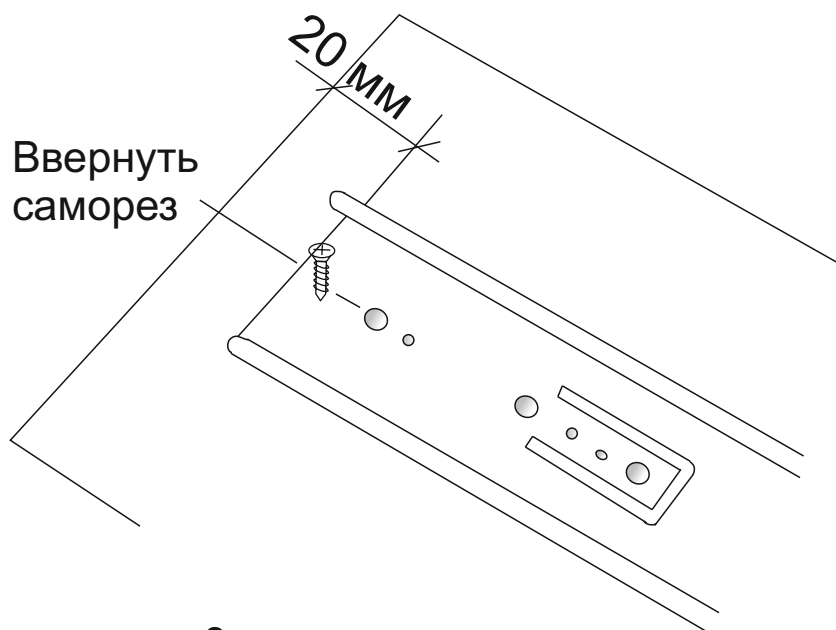

рис.3в